

СЦ 000.00.55-W JMJ

Геометрия	Трубка	Материал доковин	Материал корпуса	Шаг ламели, мм	Толщина фольги, мм	Старое обозначение
25x21,65	φ9,52x0,3 ^①	04-1,2	04-1,2	2,1	0,1 ^①	МРС-53.00.000

Перв. примен.

Справ. №

Подп. и дата

Инв. № дубл.

Взам. инв. №

Подп. и дата

Инв. № подл.

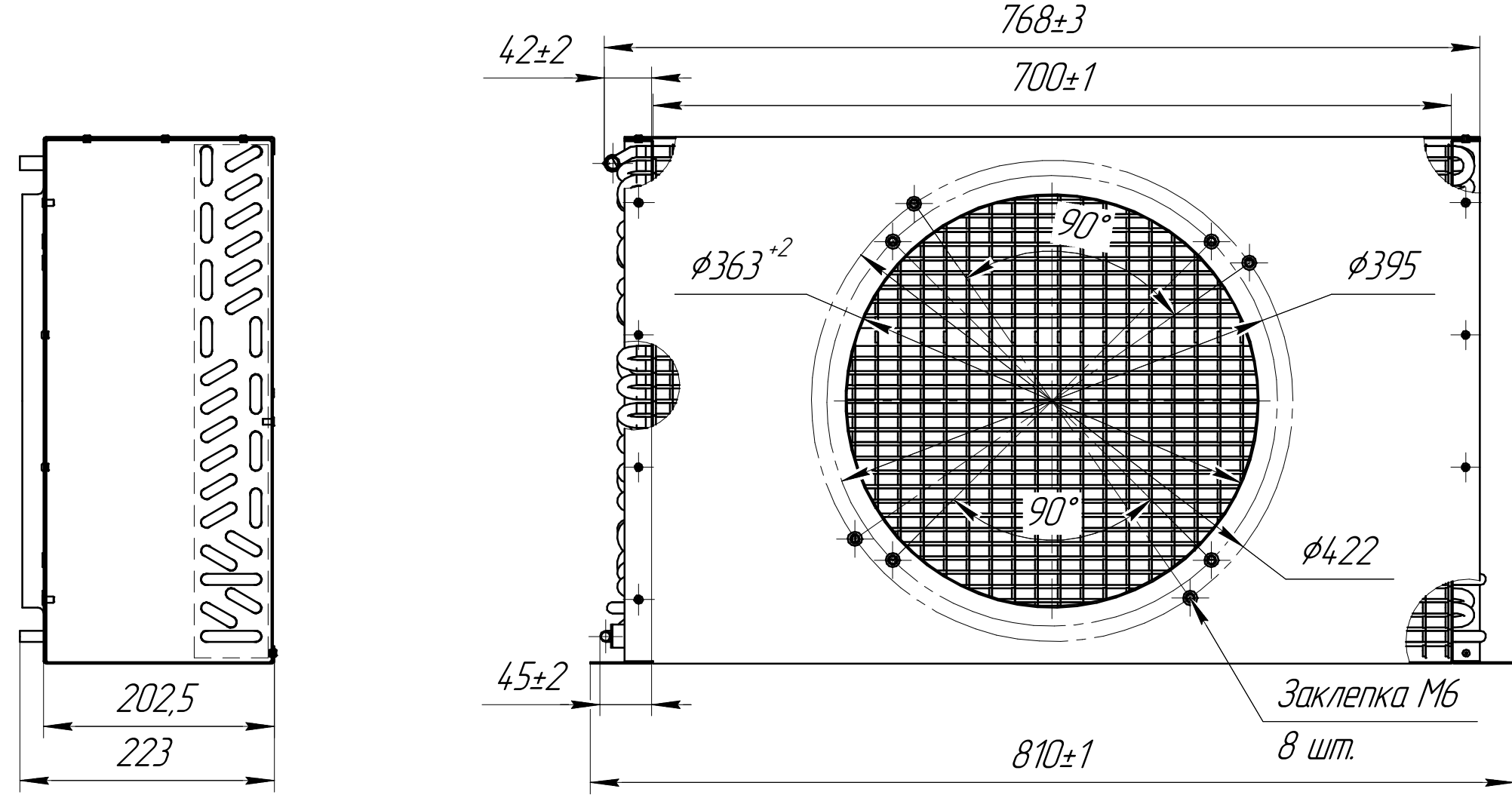

ПС-3 ГОСТ 19249-73

ПС-3 ГОСТ 19249-73

A(1:1)

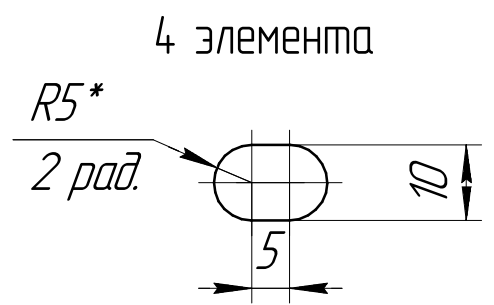

1. H14; h14 ±1/2IT14
2. *Размеры для справок.
3. Перед пайкой внутреннюю поверхность очистить от грязи и возможных металлических частиц.
4. После пайки батарею испытать на герметичность давлением сухого воздуха 30бар под уровнем прозрачной воды с температурой 40 C в ванне, имеющей подсвет.
5. При хранении и транспортировании концы заглушить.

1	ИИ 12-2	19.03.2020
Изм. Лист	№ докум.	Подп.
Разраб.	Смирнов	27.10.2018
Проб.		
Т.контр.		
Н.контр.		
Утв.		

СВС М-53.00.000 СБ

Конденсатор
Сборочный чертеж

Лист	Масса	Масштаб
	-	1:5
Лист	Листов	1

Копировал

Формат А3